

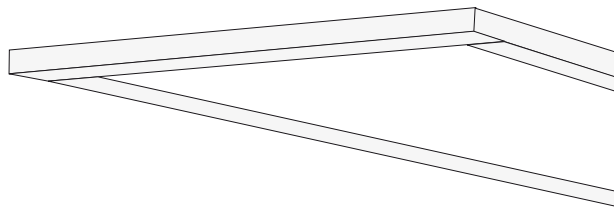

**Montageanleitung**  
**Mounting instructions**  
**Instructions de montage**  
**Istruzioni di montaggio**  
**Instrucciones de montaje**  
**Montagehandleiding**

# Solvan C... Hybrid

289 192 / X 08



**TRILUX GmbH & Co. KG**  
Postfach 1960 · D-59753 Arnsberg  
Tel. +49 (0) 29 32.301-0  
Fax +49 (0) 29 32.301-375  
info@trilux.de · www.trilux.de

**(D) Bestimmungsgemäße Verwendung**

- Die Leuchte Solvan C... Hybrid ist für den Einbau in abgehängte Decken in Innenräumen mit Umgebungstemperatur von  $t_a$  25 °C bestimmt.



**(GB) Intended use**

- The Solvan C... Hybrid luminaire is intended for installation in suspended ceilings in indoor rooms at an ambient temperature of  $t_a$  25 °C.

**(F) Utilisation conforme**

- Le luminaire Solvan C... Hybrid est conçu pour le montage dans les plafonds suspendus en intérieur à une température de  $t_a$  25 °C.

**(I) Utilizzo conforme alla sua determinazione**

- L'apparecchio Solvan C... Hybrid è previsto per il montaggio nei controsoffitti ribassati in locali interni con temperatura ambiente  $t_a$  25 °C.

**(E) Uso previsto**

- La luminaria Solvan C... Hybrid está especialmente diseñada para el montaje en techos suspendidos en espacios interiores con una temperatura ambiente de  $t_a$  25 °C.

**(NL) Volgens bestemming gebruiken**

- De armatuur Solvan C... Hybrid is bedoeld voor de montage in verlaagde plafonds binnen met een omgevingstemperatuur van  $t_a$  25 °C.

**(D) Bei Störungen der LED`s wenden Sie sich bitte an TRILUX.**

**(GB) Please contact TRILUX if the LEDs fail or are faulty.**

**(F) En cas de défaillance des DEL, veuillez vous adresser à TRILUX.**

**(I) In caso di guasti dei LED rivolgersi alla TRILUX**

**(E) Diríjase a TRILUX en caso de avería de los diodos LED.**

**(NL) Bij storingen van de LED's a.u.b. contact opnemen met TRILUX.**

Typ

ca. kg

**Solvan C1-L ... 128 EDD +LED-RGB 01 3,3**  
**Solvan C1-L ... 135 EDD +LED-RGB 01 3,9**

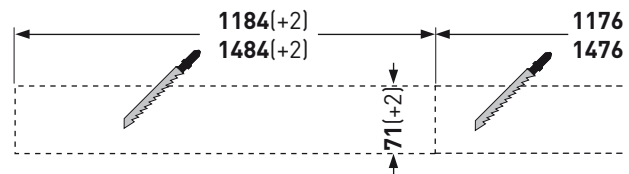

**(D)** TRILUX empfiehlt, Scheibe und Reflektor an einem sauberen Ort zwischenzulagern.

**(GB)** TRILUX recommends that you store the pane and reflector temporarily in a clean place.

**(F)** TRILUX recommande d'entreposer le verre et le réflecteur dans un endroit propre.

**(I)** TRILUX consiglia di depositare provvisoriamente le lastre e i riflettori in un luogo pulito.

**(E)** TRILUX recomienda almacenar provisionalmente el cristal y el reflector en un lugar limpio.

**(NL)** TRILUX adviseert om de schijf en de reflector in een schone omgeving te bewaren.

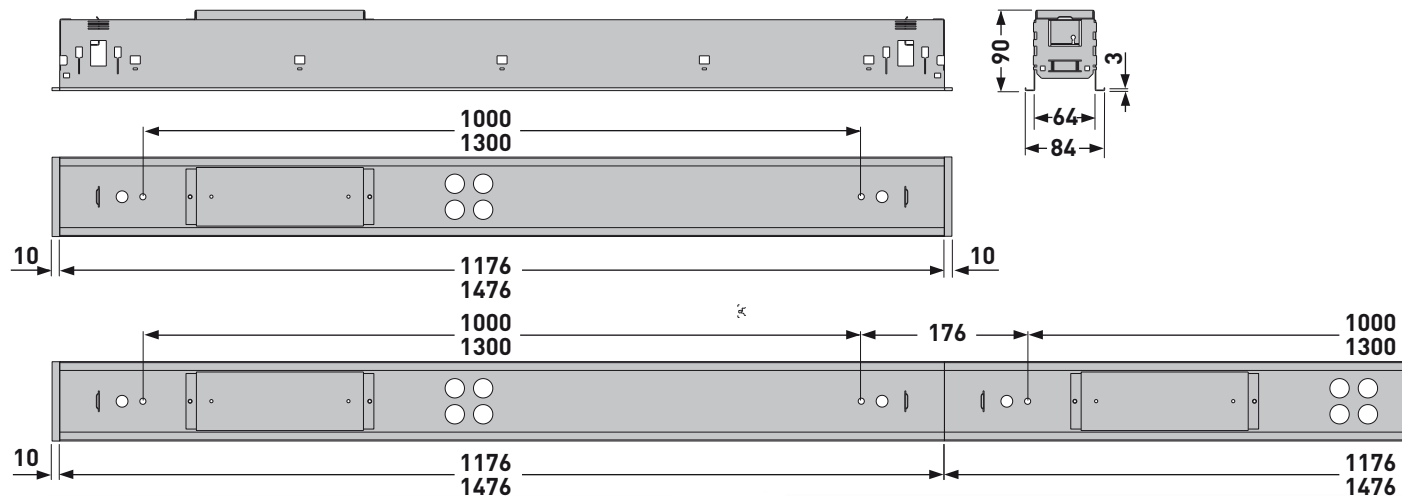

**(D)** Zubehör **(I)** Accessori **03630S**  
**(GB)** Accessories **(E)** Accesorios  
**(F)** Accessoires **(NL)** Toebehoren

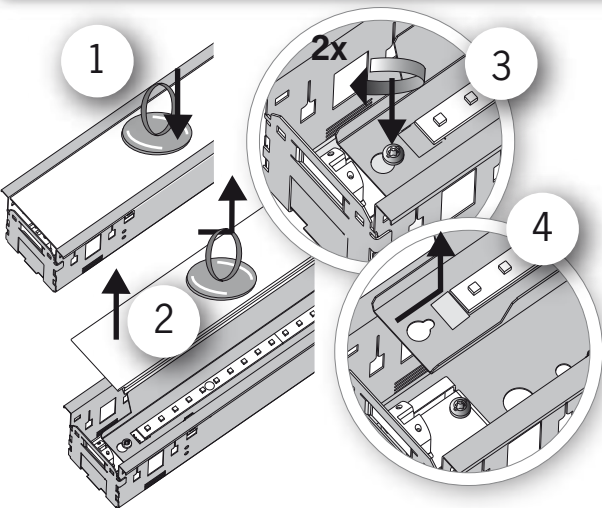

**(D)** Zubehör **Solvan ZKS...**  
**(GB)** Accessories  
**(F)** Accessoires  
**(I)** Accessori  
**(E)** Accesorios  
**(NL)** Toebehoren

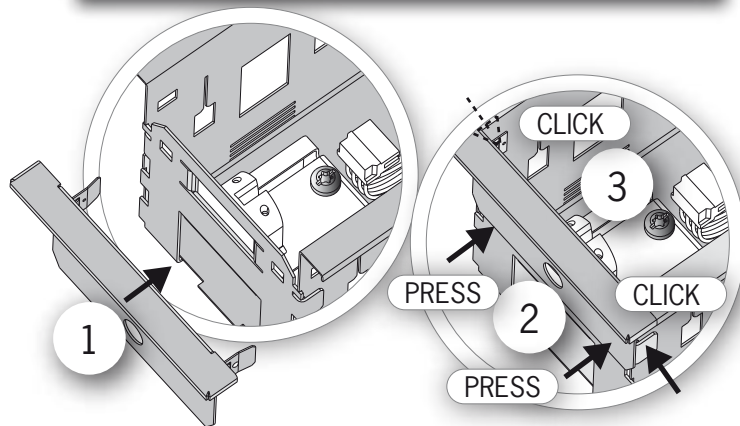

**(D)** Bewahren Sie diese Montageanleitung für eventuelle Wartungs- oder Demontearbeiten auf, bzw. stellen Sie diese Montageanleitung dem entsprechenden Personal zur Verfügung.

**(GB)** Store these mounting instructions for any future maintenance or demounting, or make these mounting instructions available to the appropriate personnel.

**(F)** Conserver ces instructions de montage pour d'éventuels travaux de maintenance ou de démontage ou encore les mettre à disposition du personnel compétent.

**(I)** Conservare le istruzioni di montaggio per eventuali operazioni di manutenzione o smontaggio, o metterle a disposizione del personale addetto.

**(E)** Conserve estas instrucciones de montaje para posibles tareas de mantenimiento y desmontaje o ponga estas instrucciones de montaje a disposición del personal correspondiente.

**(NL)** Bewaar deze montagehandleiding voor eventuele onderhouds- of demontagewerkzaamheden, of stel deze montagehandleiding het desbetreffende personeel ter beschikking.

#### Ⓓ Sicherheitshinweise

- Der elektrische Anschluss darf nur von fachkundigem Personal durchgeführt werden, das hierfür ausgebildet und befugt ist.
- Arbeiten an der Leuchte dürfen nur im spannungsfreien Zustand durchgeführt werden.
- Leuchte ist für Netzweiterleitung geeignet.
- Tragfähigkeit der Decke durch bauseitige Maßnahmen sicherstellen.
- Keine Leitungen auf die Leuchten legen.
- Leuchte **nicht** mit Dämm-Material abdecken.



#### Wichtige Hinweise zu elektronischen Betriebsgeräten (EVG)

- Eine Neutralleiterunterbrechung im Drehstromkreis führt zu Überspannungsschäden in der Beleuchtungsanlage. Neutralleiter -Trennklemme deshalb nur spannungsfrei öffnen und vor Wiedereinschalten schließen.
- Die maximal zulässige Umgebungstemperatur  $t_a$  der Leuchte darf nicht überschritten werden. Überschreitung reduziert die Lebensdauer, im Extremfall droht Frühausfall.
- Anschlussleitungen für Steuereingänge dimmbarer EVG (1...10 V, DALI etc.) 230 V netzspannungsfest auslegen.

#### ⒼⒷ Safety notes

- The electrical connection may be set up by suitably trained and qualified, authorised personnel only.
- Work on the luminaire must only be carried out in a tension-free state.
- Luminaire is suitable for further wiring.
- Secure the carrying capacity of the ceiling by taking measures on site.
- Do not place any cables on the luminaire.
- Do **not** cover the luminaire with insulating material.

#### Important Information Regarding Electronic Control Gear (ECG)

- Interference to the neutral conductor in a three-phase system may result in surge-related damage in the lighting installation. Only open neutral conductor - disconnect terminal when disconnected from power supply and close prior to switching back on.
- The maximum admissible ambient temperature  $t_a$  of the luminaire may not be exceeded. Surpassing that temperature reduces the service life and, in extreme cases, poses risk of early failure.
- Use mains cables for control inputs of dimmable ECG (1...10 V, DALI, etc.) which are rated for 230 V.

#### Ⓕ Consignes de sécurité

- Le raccordement électrique ne doit être effectué que par du personnel compétent, dûment formé et autorisé à effectuer de telles opérations.
- Les travaux sur le luminaire ne peuvent être entrepris que si le luminaire est hors tension.
- Luminaire équipé pour repiquage.
- Assurer la capacité de chargement duplafond au moyen des mesures appropriées sur chantier.
- Ne pas poser de fileries sur le luminaire.
- **Ne pas** recouvrir le luminaire avec du matériau isolant.

#### Remarques importantes concernant les ballasts électroniques

- Une interruption du conducteur neutre dans le circuit de courant triphasé entraîne des dommages de surtension dans le système d'éclairage. Donc, ouvrir la borne de coupure du conducteur neutre lorsque l'installation est hors tension et la fermer avant la remise sous tension.
- Ne pas dépasser la température ambiante maximale admissible  $t_a$  pour les luminaires. Un dépassement réduit leur durée de vie et peut, au pire, entraîner une défaillance prématurée.
- Poser les câbles d'alimentation pour les entrées de commande de ballasts électroniques dimmables (1...10 V, DALI etc.) de manière qu'ils supportent une tension de secteur de 230 V.

#### Ⓘ Avvertenze di sicurezza

- L'allacciamento elettrico deve essere eseguito esclusivamente da personale esperto, addestrato e autorizzato allo scopo.
- Eseguire lavori agli apparecchi esclusivamente a tensione nulla.
- L'apparecchio è adatto per il passaggio della rete.
- Assicurare la porta del soffitto tramite provvedimenti presi prima del montaggio.
- Non posare i conduttori sull'apparecchio.
- **Non** coprire l'apparecchio con materiale isolante.

#### Avvertenze importanti per reattori elettronici (EVG)

- Una interruzione del conduttore neutro nel circuito di corrente trifase provoca danni da sovratensione nel sistema di illuminazione. Aprire perciò il morsetto di separazione solo in assenza di tensione e chiuderlo prima di inserirla di nuovo.
- È vietato superare la temperatura ambiente massima ammessa dell'apparecchio. Una temperatura superiore riduce la sua durata utile e in caso estremo vi è pericolo di guasto precoce.
- Posare le linee di collegamento per gli ingressi di comando di EVG dimmerabili (1...10 V, DALI ecc.) a 230 V garantendo la rigidità dielettrica.

#### Ⓔ Indicaciones de seguridad

- La conexión eléctrica debe ser realizado por personal especializado, cualificado y autorizado para ello.
- Los trabajos en la luminaria sólo deben ser efectuados cuando no haya tensión.
- Luminaria apta para cableado suplementario.
- Asegurar la capacidad de carga del techo tomando medidas convenientes en la obra.
- No poner los cables sobre la luminaria.
- **No** tape la luminaria con material aislante.

#### Advertencias importantes referentes a los balastos electrónicos (EVG)

- La interrupción del conductor neutro en el circuito de corriente trifásica provoca daños por sobretensión en la instalación de iluminación. Por consiguiente, el borne desconector del conductor neutro solamente debe abrirse cuando no lleve tensión y debe cerrarse antes de encender de nuevo la luminaria.
- La temperatura máxima admisible  $t_a$  de la luminaria no debe ser superada. Una temperatura más alta provoca una reducción de la vida útil y, en caso extremo, puede producirse un fallo prematuro.
- Los cables de alimentación de los balastos electrónicos regulables para las entradas de control (1...10 V, DALI, etc.) 230 V deben colocarse con tensión estable.

#### Ⓝ Veiligheidsaanwijzingen

- De elektrische aansluiting mag alleen worden uitgevoerd door deskundig personeel, dat hiertoe opgeleid en bevoegd is.
- Werkzaamheden aan het armatuur mogen alleen in spanningsvrije toestand uitgevoerd worden.
- Armatuur geschikt voor verdere bedrading.
- Draagvermogen van het plafond moet door de klant worden gewaarborgd.
- Geen kabels op de armaturen leggen.
- Armatuur **niet** afdekken met isolatiemateriaal.

#### Belangrijke aanwijzingen voor elektronische voorschakelapparaten (EVSA's)

- Een onderbreking van de nulleider in de draaistroomkring veroorzaakt schade door overspanning in de verlichtingsinstallatie. De nullem mag daarom alleen geopend worden als de installatie spanningsvrij is en moet weer gesloten worden alvorens de spanning weer ingeschakeld wordt.
- De maximaal toelaatbare omgevingstemperatuur ( $t_a$ ) van de armatuur mag niet overschreden worden. Anders zal de armatuur minder lang meegaan en in extreme gevallen zelfs kapotgaan.
- De aansluitleidingen voor sturingangen van dimbare EVSA's (1...10 V, DALI enz.) moeten 230V-netspanningsvast zijn.

- Ⓓ Zubehör für gesägte Decken
- ⒼⒷ Accessoires for suspended ceiling
- Ⓕ Accessoires pour plafonds découpés
- Ⓘ Accessori per soffitto segato
- Ⓔ Accesorios para techos tipo diente de sierra
- ⒹⒻ Toebehoren voor gezaagde plafonds

**Solvan ZBC (TOC 5187900)**

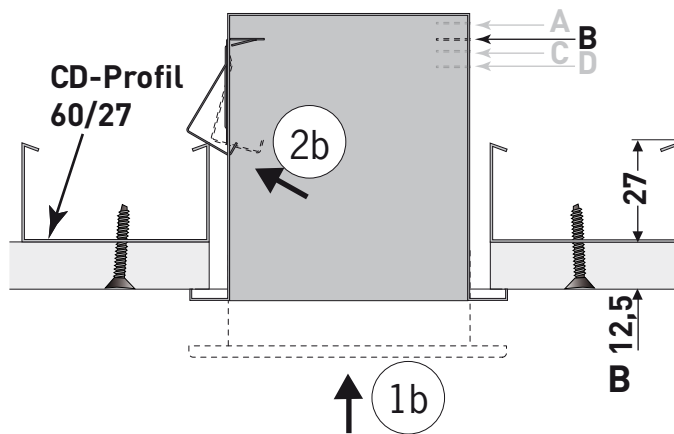
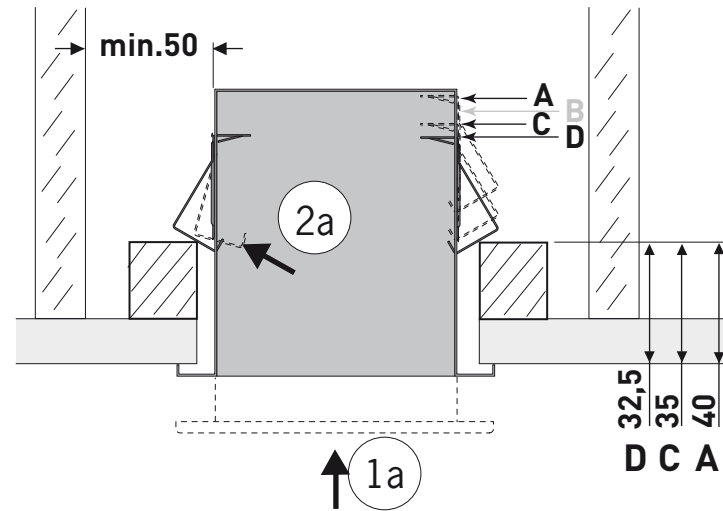
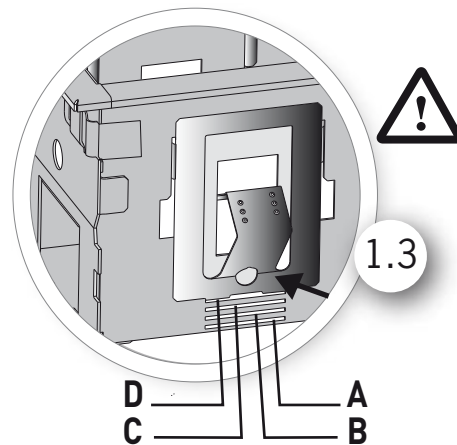
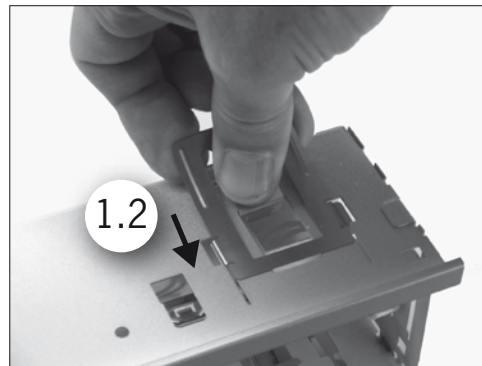
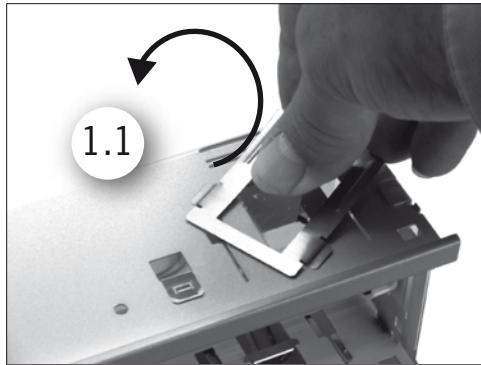

- (D) Zubehör für gesägte Decken
- (GB) Accessories for suspended ceiling
- (F) Accessoires pour plafonds découpés
- (I) Accessori per soffitto segato
- (E) Accesorios para techos tipo diente de sierra
- (NL) Toebehoren voor gezaagde plafonds

**Solvan ZBB/1** (TOC 5830500)  
**Solvan ZBB/2** (TOC 5830600)

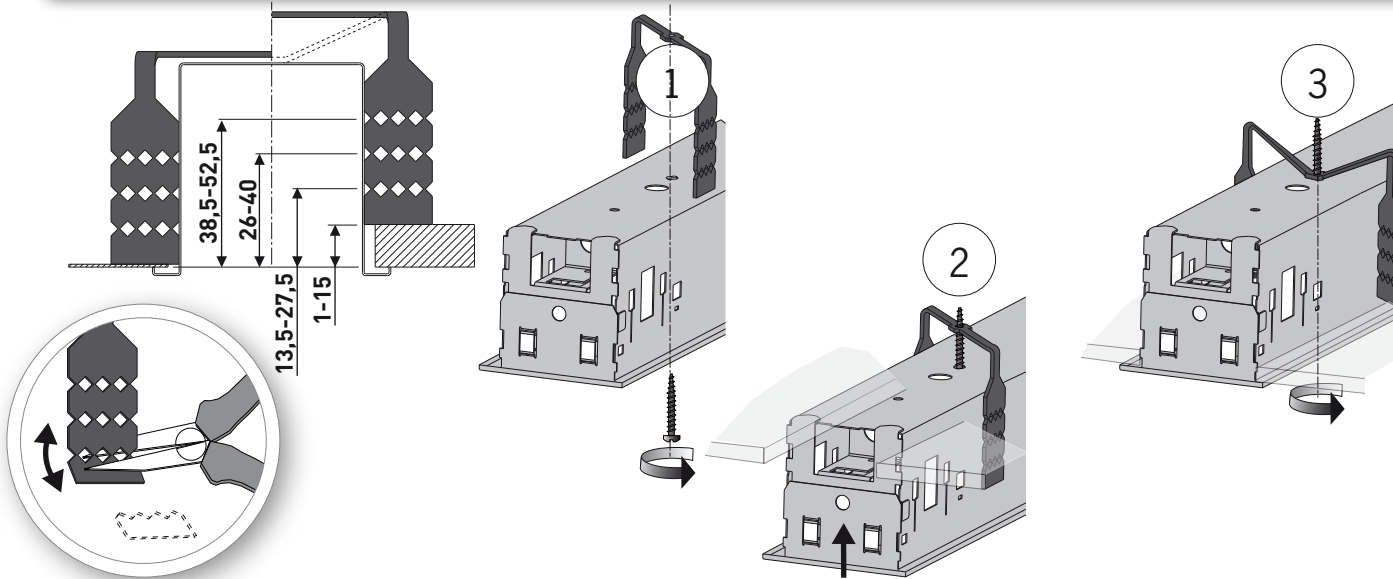
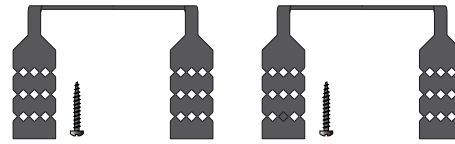

- (D) Zubehör für Paneeldecken
- (GB) Accessories for module ceilings
- (F) Accessoires pour plafonds module
- (I) Accessori per soffitto modulare
- (E) Accesorios para techos modulares
- (NL) Toebehoren voor systeem plafonds

**Solvan ZBP 28/54 ..**(TOC 5188000)  
**Solvan ZBP 35/49/80 ..**(TOC 588100)

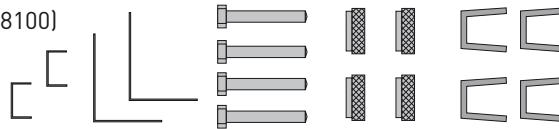

- (D) Klebestreifen benutzen
- (GB) Use adhesive tape
- (F) Utiliser le papier collant
- (I) Usare il nastro adesivo
- (E) Utilizar la cinta adhesiva
- (NL) Plakband gebruiken

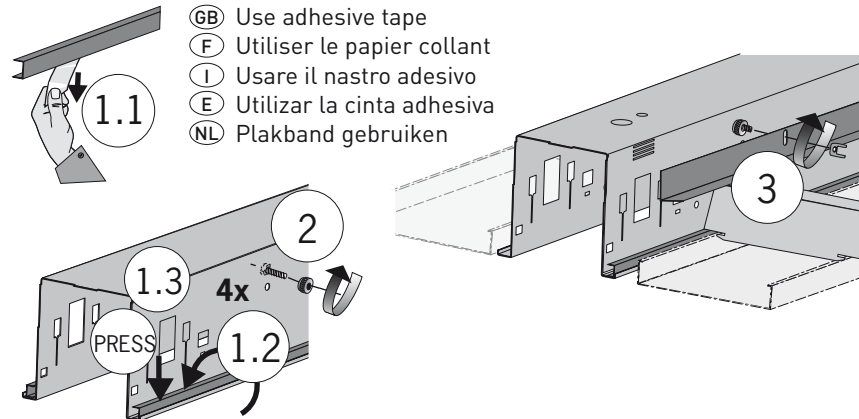

- (D) Elektrischer Anschluss
- (GB) Electrical connection
- (F) Raccordement électrique
- (I) Collegamento elettrico
- (E) Conexión eléctrica
- (NL) Elektrische verbinding

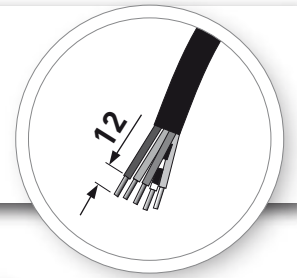

## A RGB + T16 (T5)

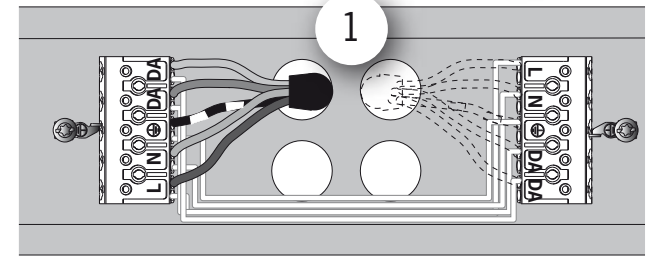

## B RGB T16 (T5)

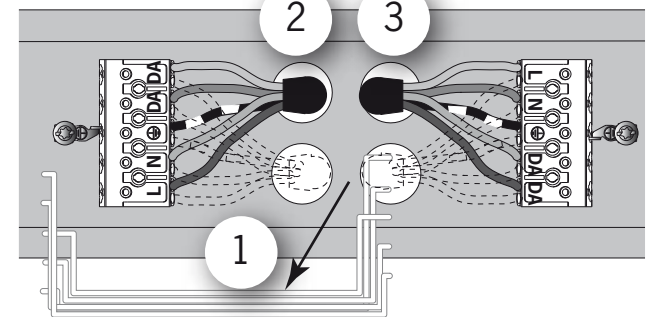

- (D) Zubehör
- (GB) Accessories
- (F) Accessoires
- (I) Accessori
- (E) Accesorios
- (NL) Toebehoren

**A Solvan ZDV...**

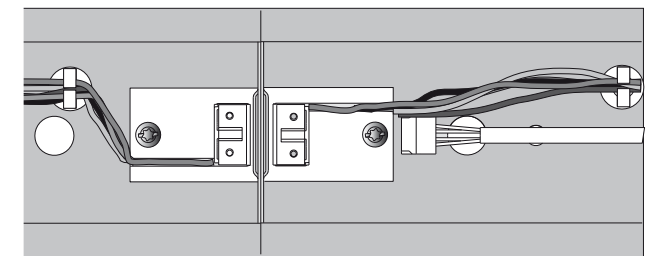
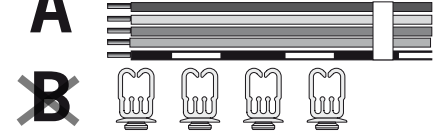

**(D)** Zur Vermeidung von EMV-Problemen darf die Durchgangsverdrahtung in Leuchten mit EVG nicht direkt parallel zu den Lampenleitungen verlegt werden. Vorgesehenen Leitungshalter verwenden. Funktionserdanschlüsse mit Erde verbinden. Leitung nicht am Vorschaltgerät vorbeiführen.

**(GB)** To prevent any EMC problems the through-wiring sets may not be routed directly parallel to the lamp lines in luminaires equipped with electronic control gear. Use the provided cable holder. Connect functional earth terminals to earth. The cable must not be routed past the ballast circuit.

**(F)** Pour éviter tout problème de CME, ne pas poser la filerie traversante directement en parallèle par rapport aux câbles des lampes. Utiliser les clips pour câbles prévus à cet effet. Relier les bornes de terre fonctionnelles à la terre. Le câble ne doit pas passer à proximité du ballast.

**(I)** Per evitare problemi di EMC, il cablaggio passante negli apparecchi dotati di EVG non deve essere steso direttamente parallelo alle linee dell'apparecchio. Usare gli appositi fermafili previsti per questo scopo. Collegare a terra i collegamenti a massa funzionali. Il cavo non deve passare accanto al reattore.

**(E)** Para evitar los problemas de compatibilidad electromagnética, el cableado continuo de las luminarias con balastos electrónicos (EVG) no debe colocarse directamente paralelo a los cables de la luminaria. Utilice los soportacables correspondientes. Conectar a tierra los terminales funcionales de tierra. El cable no debe pasar cerca de la reactancia.

**(NL)** Om EMC-problemen te voorkomen, mag de doorvoerbedrading in armaturen met een EVSA niet direct parallel met de lampleidingen gelegd worden. Gebruik de daarvoor bedoelde kabelhouders. De aansluitingen van de functionele aarde moeten verbonden worden met de aarde. Kabel niet aan het voorschakelapparaat voorbijlopen.

- Solvan ZLK ...**
- (D)** Montage Lichtband
  - (GB)** Continuous line installation
  - (F)** Montage de la ligne continue
  - (I)** Montaggio della linea continua
  - (E)** Motaje de la linea continua
  - (NL)** Montage lichtband

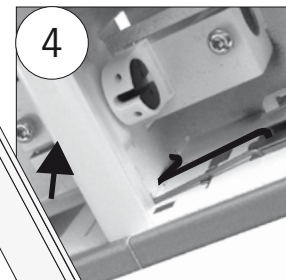
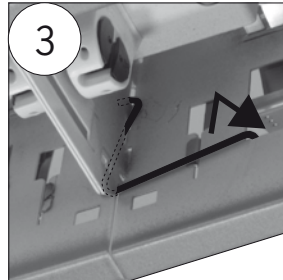
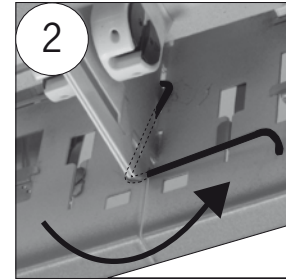
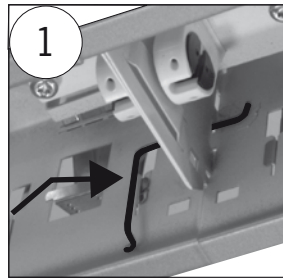

- (D)** Montage ohne **TRILUX** - Zubehör
- (GB)** Assembly without **TRILUX** - Accessories
- (F)** Montage sans accessoire **TRILUX**
- (I)** Montaggio senza accessori **TRILUX**
- (E)** Montaje sin accesorios **TRILUX**
- (NL)** Montage zonder **TRILUX** - toebehoren

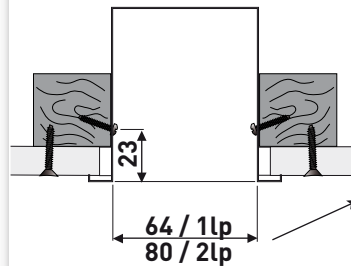

- (D)** Maß einhalten
- (GB)** Observe dimension
- (F)** Respecter les dimensions
- (I)** Osservare le misure
- (E)** Respetar las dimensiones
- (NL)** Maat aanhouden

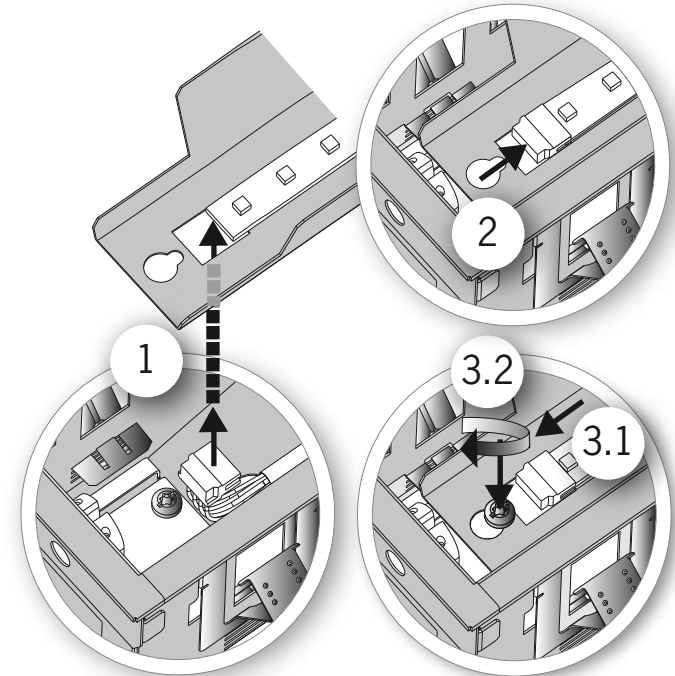

- 4**
- (D)** Leuchtmittel einsetzen
  - (GB)** Insert lamps
  - (F)** Insérer la lampe
  - (I)** Inserimento di lampade
  - (E)** Colocar las lámparas
  - (NL)** Lampen plaatsen

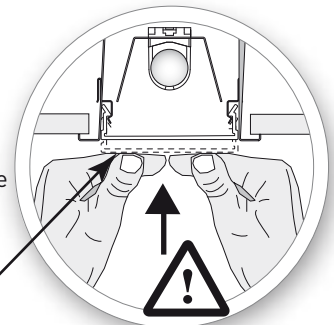

- 5**
- (D)** Ohne Druck einsetzen
  - (GB)** Apply without pressure
  - (F)** Mettre en place sans appliquer de pression
  - (I)** Inserire senza fare pressione
  - (E)** Colocar sin presionar
  - (NL)** Zonder druk plaatsen

